

SZTIL-160 WENTYLATOR DACHOWY

ODMIANY KONSTRUKCYJNE

SZTIL-160 wykonanie standardowe

ZAKRES WYDAJNOŚCI 250-1220 [m³/h]

ZAKRES PODCIŚNIEŃ 110-220[Pa]

AKUSTYKA (1 metr) 56-58[dBA]

WYTRZYMAŁOŚĆ TEMPERATUROWA

do 40°C

NAPIĘCIE ZASILANIA

3x400 [V] obroty 1200, 900 [min⁻¹]

1x230 [V] obroty 1200, 900 [min⁻¹]

OPIS PRODUKTU

Wentylatory dachowe Sztil klasyfikowane są w grupie wentylatorów promieniowych z tworzyw sztucznych, przeznaczone są do pracy we wszystkich rodzajach instalacji wentylacji bytowej, przemysłowej ogólnego przeznaczenia i dostępne są tylko w wykonaniu standardowym. Cechą charakterystyczną ich konstrukcji jest zastosowanie wytłumienia obudowy. Cechy geometryczne obudowy wentylatora oraz zastosowanie materiałów tłumiących pozwala zredukować poziom hałasu emitowanego do otoczenia i do sieci kanałów wentylacyjnych.

Główne elementy konstrukcyjne (obudowa, kopuła, koło wirnikowe) wykonane są z kompozytów poliestrowo-szklanych. Zastosowanie kompozytów opartych na żywicach zbrojonych włóknem szklanym zapewnia konstrukcji dużą wytrzymałość mechaniczną oraz odporność na oddziaływanie atmosferyczne i chemiczne.



WARIANTY MONTAŻOWE

zalecany

Wentylator SZTIL-160
na podstawie tłumiącej
laminatowej PTL-160



zalecany

Wentylator SZTIL-160
na podstawie tłumiącej
stalowej PTS-160



dopuszczalny z zastosowaniem

- podstaw stalowych wzmocnionych
- odciągów

Wentylator SZTIL-160
na tłumiku laminatowym TLO-160
na podstawie laminatowej B/I-160



dopuszczalny z zastosowaniem

- podstaw stalowych wzmocnionych
- odciągów

Wentylator SZTIL-160
na tłumiku opływowym
stalowym TOS-160
na podstawie stalowej B/I-160



wymagany cokół wsporczy

Wentylator SZTIL-160
na podstawie laminatowej B/I-160



wymagany cokół wsporczy

Wentylator SZTIL-160
na podstawie stalowej B/I-160



CHARAKTERYSTYKA PRZEPŁYWOWA

- Wentylator SZTIL-160 bez tłumika
- Wentylator SZTIL-160 z podstawą tłumiącą PTL-160, PTS-160
- Wentylator SZTIL-160 z tłumikiem opływowym TOS-160, TLO-160

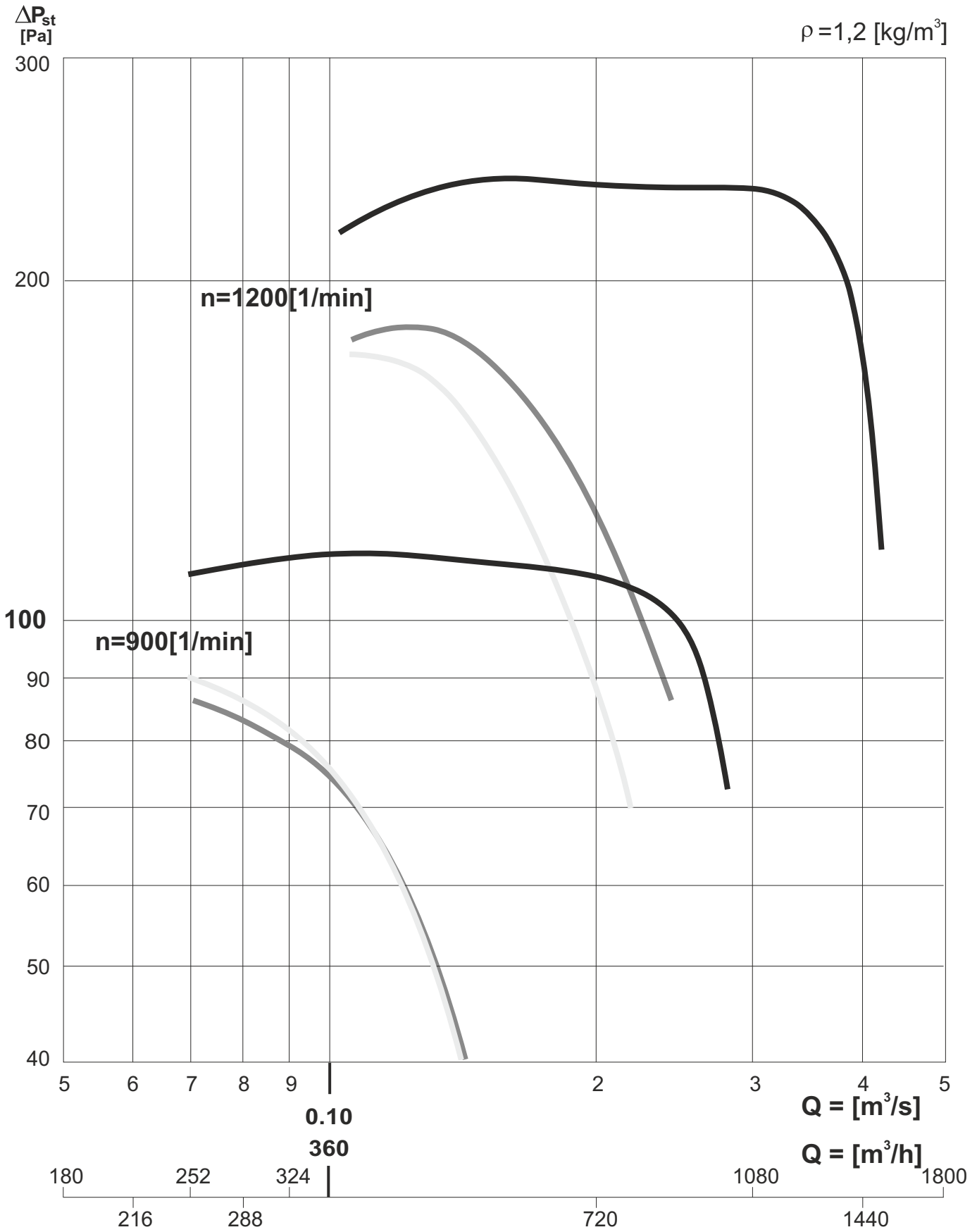

AKUSTYKA

WENTYLATOR DACHOWY SZTIL-160

ODMIANY KONSTRUKCYJNE

SZTIL-160 wykonanie standardowe

Badania akustyczne wykonano na wlocie do wentylatora w odległości 1 metra, w wariancie pracy z maksymalną wydajnością przy danych obrotach roboczych. Jako miernika poziomu ciśnienia akustycznego wykorzystano urządzenie firmy SVANTEK z aktualnymi badaniami legalizacyjnymi. Poziom ciśnienia akustycznego na wlocie wentylatora w dB(A) w odległości 1 m od wentylatora jest taki sam jak wartości podane w tabeli dla wlotu wentylatora.

		Widma akustyczne wentylatorów dachowych SZTIL-160 bez tłumika									dB(A) (1m)
		Hz	63	125	250	500	1000	2000	4000	8000	
		n=1200 min ⁻¹	69	63	62	57	52	45	40	30	58
		n=900 min ⁻¹	69	64	57	55	50	44	44	34	56

		Widma akustyczne wentylatorów dachowych SZTIL-160 z podstawą tłumiącą laminat PTL-160 i laminat TLO-160									dB(A) (1m)	
		Hz	63	125	250	500	1000	2000	4000	8000		
		PTL	n=1200min ⁻¹	67	65	59	50	42	36	32	26	54
			n=900min ⁻¹	69	64	53	51	44	39	38	24	53
		TLO	n=1200min ⁻¹	71	61	53	43	46	41	32	22	52
			n=900min ⁻¹	73	59	53	48	48	44	42	30	53

		Widma akustyczne wentylatorów dachowych SZTIL-160 z podstawą tłumiącą stal PTS-160 i stal TOS-160									dB(A) (1m)	
		Hz	63	125	250	500	1000	2000	4000	8000		
		PTS	n=1200min ⁻¹	69	65	58	45	43	39	35	22	53
			n=900min ⁻¹	68	64	56	49	44	38	45	26	54
		TOS	n=1200min ⁻¹	69	60	51	41	43	36	34	23	50
			n=900min ⁻¹	68	60	54	48	45	40	42	26	52

ODMIANY KONSTRUKCYJNE

SZTIL-160 wykonanie z wyrzutem pionowym (kierownicą)

W odmianie konstrukcyjnej z kierownicą pionową istnieje możliwość wykonania kierownicy wyłożonej wewnątrz materiałem dźwiękoizolacyjnym. W ten sposób wykonany wentylator ma mniejszą uciążliwość akustyczną średnio o 8 dBA.

JAK ZMIENIA SIĘ HAŁAS WENTYLATORA ZE WZROSTEM ODLEGŁOŚCI

(przykład dla wentylatora SZTIL-160 /1200 min⁻¹)

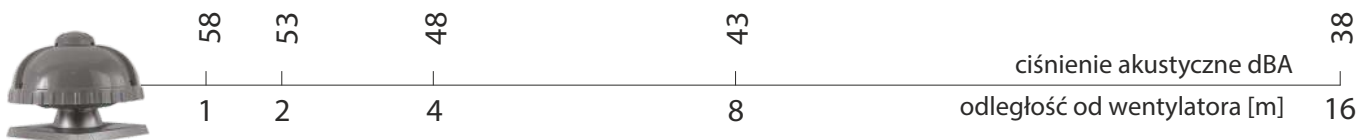

DANE TECHNICZNE

gabaryty, masa,
parametry silnika

ATESTY CERTYFIKATY

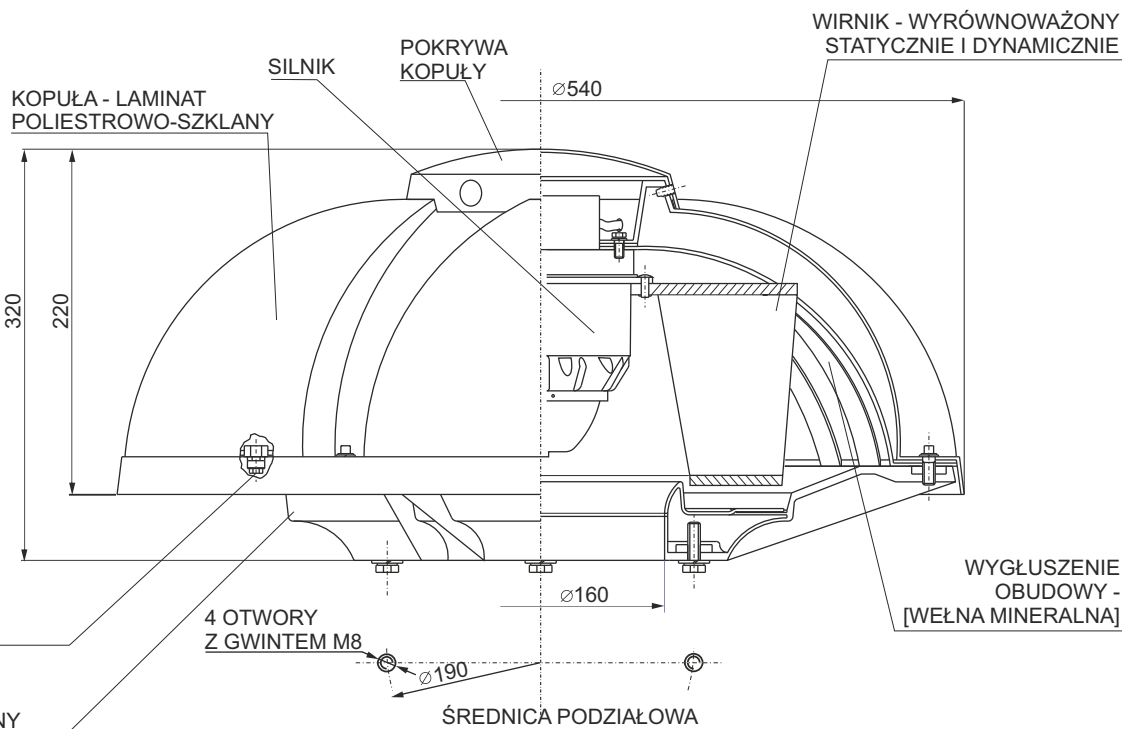

Stopień ochrony silnika IP44

PARAMETRY EKSPLOATACYJNE SILNIKÓW NAPĘDZAJĄCYCH WENTYLATORY SZTIL-160

Obrotы Wentylatora	Typ silnika Producent	Dane znamionowe silnika				
		Moc [kW]	Krotność prądu rozruchowego [I _r /I _n]	Napięcie [V]	Układ połączeń	Prąd I _n [A] przy napięciu 230[V] 400[V]
1200	MK085-4DK.05.L ZIEHL-ABEGG	0,11	2,30	3 x 230 Δ 3 x 400 Y	1,05	0,34
900	MK085-6DK.05.L ZIEHL-ABEGG	0,05	2,70	3 x 230 Δ 3 x 400 Y	0,45	0,26
1200	MK085-4EK.07.L ZIEHL-ABEGG	0,09	1,50	1 x 230	1,00	—
900	MK085-6EK.07.L ZIEHL-ABEGG	0,04	2,00	1 x 230	0,47	—

TABELA DOBORU WYŁĄCZNIKA I NASTAWIEN ZABEZPIECZEŃ SILNIKA TRÓJFAZOWEGO I DOBORU ZABEZPIECZEŃ INSTALACJI (Y) 3x400 [V]

Typ wentylatora	Obrotы wentylatora oznaczenie	Moc uzwojeń silnika [kW]	Nastawy prądowe zabezpieczeń	
			Zakres wyzwalacza termicznego [A]	Nastawienie wyzwalacza termicznego [A]
SZTIL-160	1200	0,11	0,40-0,63	0,4
	900	0,05	0,25-0,40	0,28

TABELA DOBORU WYŁĄCZNIKA SILNIKA JEDNOFAZOWEGO ~230V I DOBORU ZABEZPIECZEŃ INSTALACJI

SZTIL-160	1200	0,09	0,63-1,0	1,00
	900	0,04	0,4-0,63	0,5

GABARYTY I MASA

